

Очень компактный боковым креплением цилиндра и дополнительным поворотом верхнего рычага для вертикальной загрузки

■ специальные размеры по требованию

SLUA-B

самоцентрирующие люнеты стандартный ряд

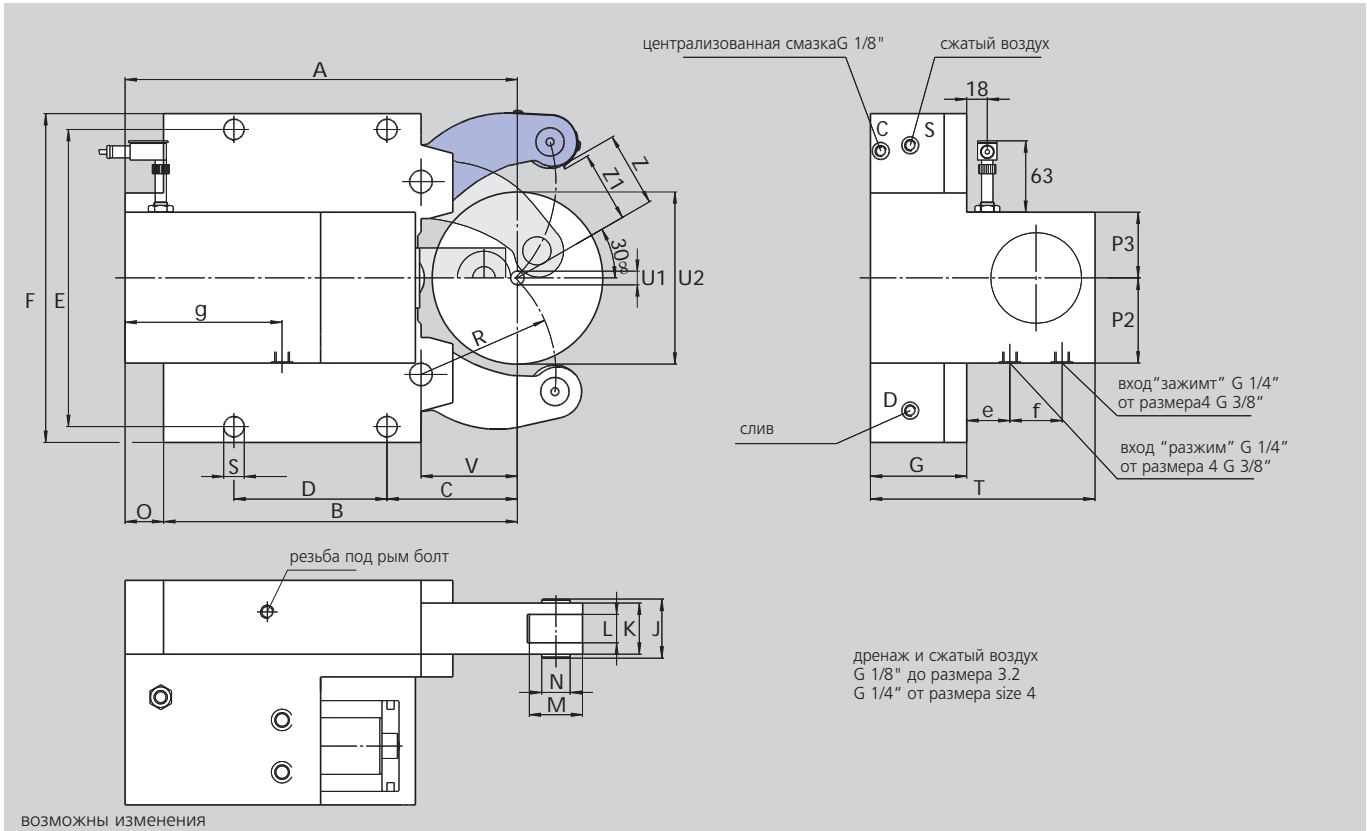

тип размер		SLUA-B 3	SLUA-B 3.1	SLUA-B 4	SLUA-B 5	SLUA-B 6	
рабочий диапазон	U1	12	22	35	50	160	
	U2	130	150	220	268	460**	
	U1	16	22	35	50	160	
	U2	130	150	220	268	460**	
	Z	66	76	111	135	230**	
	Z1	62	72	106.5	130	225**	
	A	346	354	480	600.5	800	
	B	312	320	448	510	709	
	C	115	123	146	178	215	
	D	135	135	240	270	330	
	E	262	262	365	400	610/640	
	F	290	290	400	440	680	
	G	85	85	110	145	145	
	I						
	J	52	52	67	83	83	
	ширина ролика диаметр ролика диаметр валика	K	45	45	60	75	75
		L	25	25	25	29	29
M		47	47	52	62	80	
N		25	25	32	36	42	
O		34	34	32	90.5	91	
P1							
P2		75	75	68	85	87	
P3		58	58	85	85	104	
R		119	124	172	209	290	
S		18	18	23	23	27	
T		198	198	243.5	325	350	
V		85	93	128	160	175	
e		38	38	38.5	79.5	74.5	
f		46	46	66	66	96	
g		138.5	138.5	188	210	230	
рабочая поверхность поршня*		cm ²	19.6	19.6	47.7	47.7	136.8
диапазон рабочего давления		bar	8/60	8/60	8/60	8/80	8/70
макс. усилие зажима на ролик	daN	1000	1000	1500	2000	3000	
центрирующая точность по всему диапазону	mm	0.04	0.04	0.05	0.06	0.06	
точность повторения	mm	0.007	0.007	0.007	0.01	0.01	
макс. линейная скорость ролика	m/min	725	725	715	700	700	
масса (прибл.)	kg	45	46	106	175	483	

* нестандартные цилиндры - по требованию
 ** SLUA-B-6: загрузочный диа.г U2 = 460 установка только под 19°