

- до 45 бар
- проходное отверстие Ø 37.5 - 127.5 мм
- короткая конструкция
- контроль хода поршня через бесконтактные переключатели или линейный датчик положения



Применение/преимущество для покупателя

- привод для кулачковых и цанговых патронов с открытым центром
- обработка валов и труб

Технические характеристики

- диапазон давления 8–45 бар.
- короткая конструкция/небольшая масса/низкий расход энергии
- только горизонтальное применение
- предохранительный и клапан сброса избыточного давления
- крепление болтами с задней стороны
- требуется фильтр 10 мкм в магистрали высокого давления
- использовать масло HM32 ISO 3448

VNK стандартная версия

- стандартное крепление для направляющих прутков
- направляющие прутков не прилагаются

VNK-PXP с линейным датчиком положения

- стандартное крепление направляющих прутков
- направляющие прутков не прилагаются
- мини пакет PXP заказывается отдельно
- сенсор PXP Ø 30 мм не прилагается

VNK-LPS-X с линейным датчиком положения LPS-X

- направляющие прутков не прилагаются
- мини пакет LPS-X заказывается отдельно
- сенсор LPS-X не прилагается, см. стр. 191

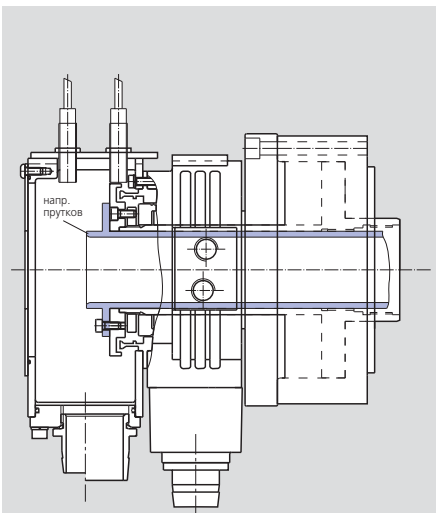

Пример заказа
VNK 150-67

- цилиндр ид. No. 33094816

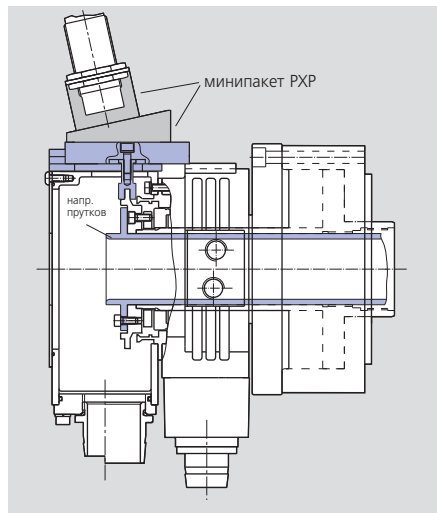

Пример заказа
VNK 150-67-PXP

- цилиндр ид. No. 77095016
- мини пакет PXP ид. No. 60367941

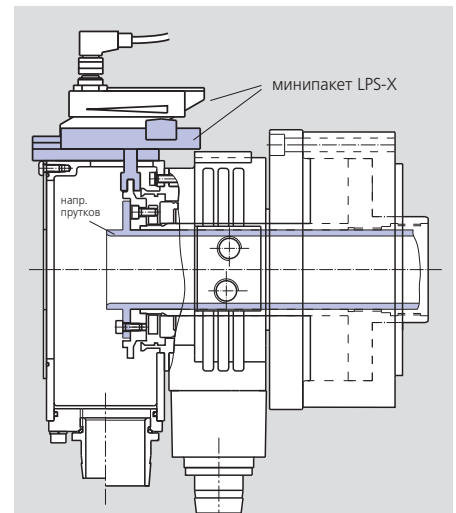

Пример заказа
VNK 150-67-LPS-X

- цилиндр ид. No. 77095016
- мини пакет PXP ид. No. 60367941

Технические данные

SMW-AUTOBLOK тип	VNK 70-37	VNK 102-46	VNK 130-52	VNK 150-67	VNK 170-77	VNK 200-86	VNK 225-95	VNK 250-110	VNK 320-127
VNK стандартная версия	33094811	33094813	33094815	33094816	33094818	33094819	33094820	33094822	33094825
VN K для PXP/LPS	77095011	77095013	77095015	77095016	77095018	77095019	77095020	77095022	77095025
мини пакет PXP	60367941	60367941	60367941	60367941	60367941	60367941	60367941	60367941	60367941
мини пакет LPS-X	60367741	60367741	60367741	60367741	60367741	60367741	60367741	60367741	60367741
раб. поверхность поршня cm ²	70	103	131	152	170	197	225	247	325
проходное отверстие mm	37.5	46.5	52.5	67.5	77	86	95	110	127.5
макс. давление bar	45	45	45	45	45	45	45	45	45
тяговое усилие 45 бар kN	31	46	58	68	76	88	100	110	144
расход масла* dm ³ /min	2.5	3	3.5	4	4.5	5	7	9	12
макс. частота вращения об/мин	8000	7000	6300	5500	5000	4500	4000	3600	3200
масса kg	8	12	15	20	23	27	30	45	61
момент инерции kg·m ²	0.013	0.028	0.04	0.07	0.09	0.13	0.17	0.28	0.54
потребление мощности kW	0.85	1	1.2	1.5	1.8	1.9	1.9	2.2	2.5

*общее при 30 бар/50 °C/макс. оборотах/масло HM32 ISO 3448

Важно: при повышении давления расход масла увеличивается пропорционально. При повышении температуры масла его расход увеличивается прогрессивно (рекомендуется использовать охлаждение). При разработке/подборе гидравлического устройства спрашивайте наши технические данные.

- до 45 бар
- проходное отверстие $\varnothing 37.5 - 127.5$ мм
- короткая конструкция
- контроль хода поршня через бесконтактные переключатели или линейный датчик положения

VNK

вращающийся полый гидроцилиндр

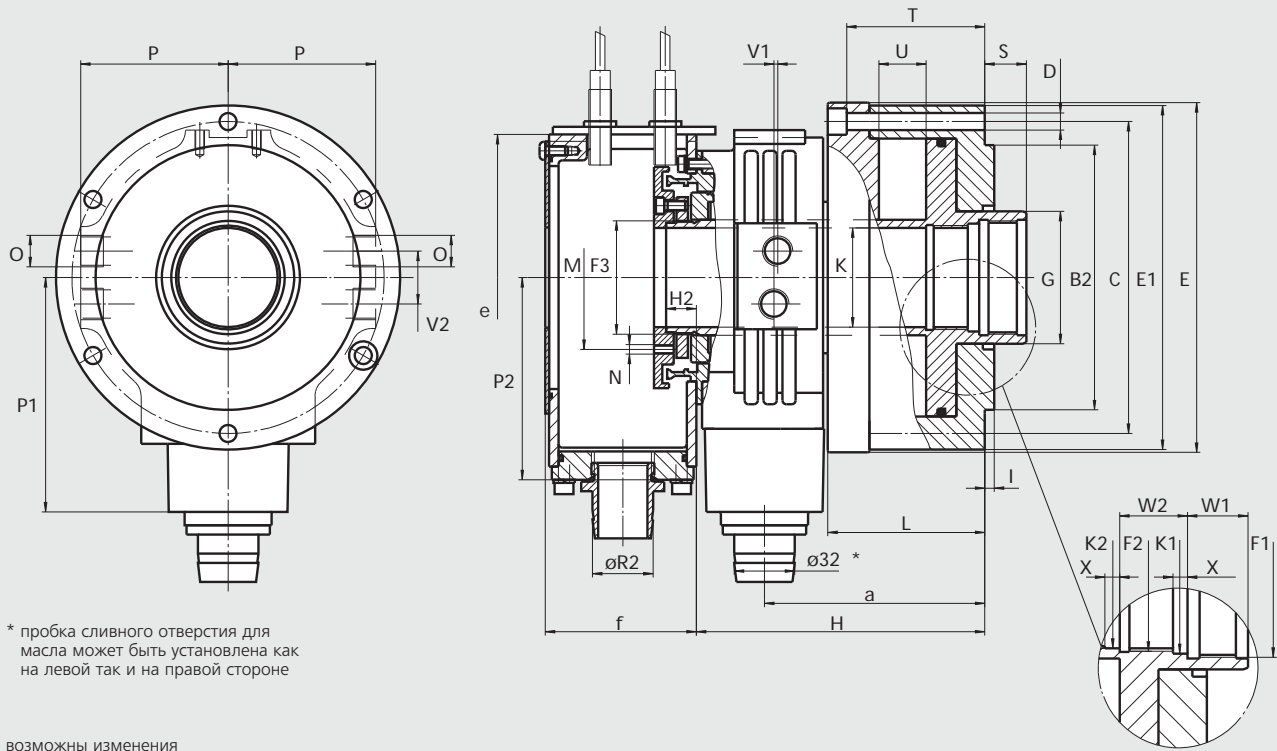

SMW-AUTOBLOK тип		VNK 70-37	VNK 102-46	VNK 130-52	VNK 150-67	VNK 170-77	VNK 200-86	VNK 225-95	VNK 250-110	VNK 320-127	
A	mm	107	130	147	163	175	190	205	220	250	
B ₂	h6 mm	110	130	140	160	160	180	210	210	250	
C	mm	125	147	165	180	195	210	227	240	270	
D	mm	n.6 x Ø9	n.6 x Ø9	n.6 x Ø9	n.6 x Ø11	n.6 x Ø11	n.6 x Ø11	n.6 x Ø11	n.6 x Ø11	n.6 x Ø13	
E	mm	145	165	185	202	217	234	249	266	295	
E ₁	mm	140	162	182	197	214	228	245	266	290	
F ₁	mm	M44 x 1.5	M55 x 2	M60 x 1.5	M75 x 2	M85 x 2	M95 x 2	M105 x 2	M120 x 2	M135 x 2	
F ₂	mm	M42 x 1.5	M50 x 1.5	M55 x 2	M72 x 1.5	M80 x 2	M90 x 2	M100 x 2	M115 x 2	-	
F ₃	mm	M42 x 1.5	M52 x 1.5	M60 x 1.5	M74 x 1.5	M84 x 1.5	M94 x 2	M104 x 2	M120 x 2	M138 x 2	
G	mm	50	61	70	85	95	105	115	130	145	
H	mm	152	152	152	177	177	202	207	230	242	
H ₂	mm	16	16	16	21	21	21	21	26	22	
I	mm	5	5	5	8	8	8	8	8	5	
K	проходное отверстие	mm	37.5	46.5	52.5	67.5	77	86.5	95.5	110.5	127.5
K ₁	H9	mm	42.5	52.5	57	72.5	82	92	102.5	117.5	132
K ₂	H9	mm	40	47	52.5	69	77	87	97	112	-
L	mm	83	83	83	94	94	106	106	120	132	
M	mm	Ø 53	Ø 68	Ø 76	Ø 91	Ø 91	Ø 116	Ø 120	Ø 130	-	
N	mm	M6 (2x)	M6 (2x)	M6 (2x)	M6 (2x)	M6 (2x)	M6 (2x)	M6 (2x)	M6 (2x)	-	
O	соединение (масло)	дюйм	G 3/8"	G 3/8"	G 3/8"	G 3/8"	G 3/8"	G 3/8"	G 3/8"	G 3/8"	
P	mm	67	76	78	89	94	104	112	123	133	
P ₁	mm	114	122	128	138	143	153	171	150	160	
P ₂	mm	100	100	107	127	127	127	127	162	162	
R ₂ *	стандартный	mm	32	32	32	32	32	32	32	32	
S	max.	mm	24	22	22	25	25	31	31	44	
T	mm	67	73	73	82	82	94	94	104	113	
U	ход поршня	mm	26	25	25	30	30	35	35	40	
V1	mm	9	9	9	10	10	11	11	12	12	
V2	mm	28	28	28	36	36	36	36	28	28	
W ₁	mm	20	25	25	25	25	32	32	32	32	
W ₂	mm	22	25	28	28	28	30	30	30	-	
X	mm	5	6	6	6	6	6	6	6	6	
a	mm	113.5	116	116	132	132	144	149	177	187	
e	mm	128	128	144	184	184	184	184	230	230	
f	стандартный	mm	65	65	80	90	90	90	100	100	

*R₂ также $\varnothing 40$ или $\varnothing 60$ (опция)

- пакет CP3 для вращающейся муфты
- пакет для регулировки упора

пакет CP3 для VNK стандарт с 1 компонентной вращающейся муфтой

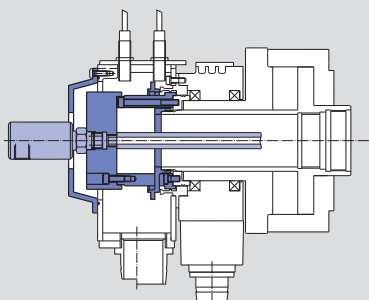

пакет CP3 для VNK-PXP-LPS с 1 компонентной вращающейся муфтой

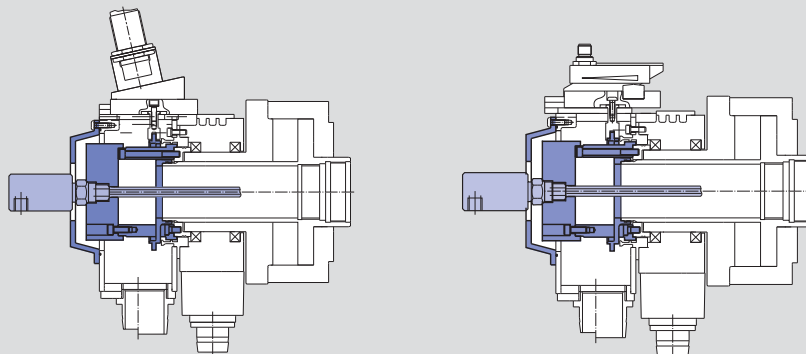

пакет CP3 для VNK стандарт с 2 компонентной вращающейся муфтой

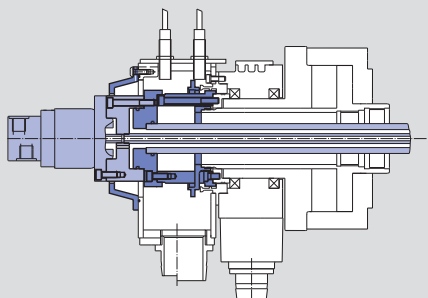

пакет CP3 для VNK-PXP-LPS с 2 компонентной вращающейся муфтой

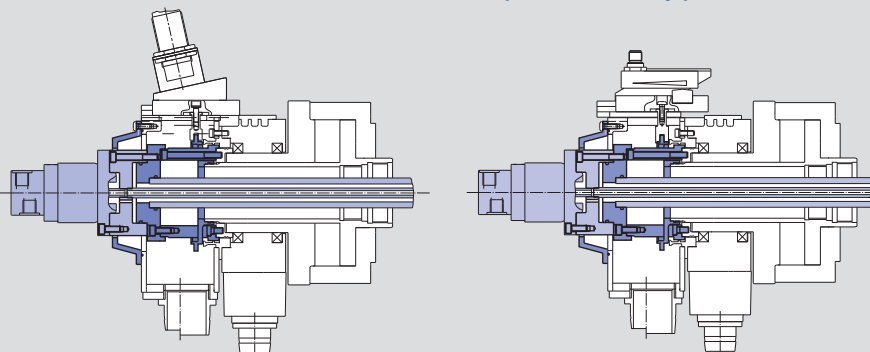

пакет для регулировки упора (только для цилиндров с пакетом креплений CP3)

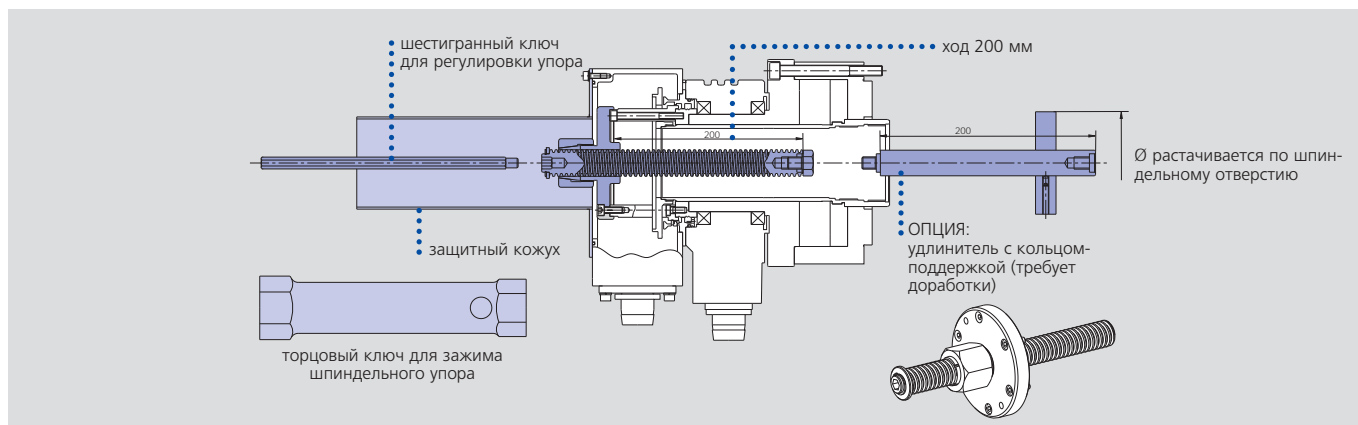

SMW-AUTOBLOK тип	VNK 70-37	VNK 102-46	VNK 130-52	VNK 150-67	VNK 170-77	VNK 200-86	VNK 225-95	VNK 250-110	VNK 320-127
регулируемый упор ид. No.	044540	044542	044544	044546	044548	044550	044552	044554	044556

Важно: осевой упор крепится на VNK цилиндр с установленным стандартным устройством CP-3