

ВН-М

МЕТРИЧЕСКОЕ
зубчатое соединение

Прецизионные механизированные патроны Ø 130 - 450 мм

- БОЛЬШОЕ ПРОХОДНОЕ ОТВЕРСТИЕ
- 2, 3 и 4 кулачка



Применение/преимущество для покупателя

- для зажима с открытым или частично открытым центром
- большое проходное отверстие

ВН-М: основные кулачки с МЕТРИЧЕСКИМ зубчатым соединением (1.5 мм x 60°)
(для японских накладных кулачков)

Технические характеристики

- передача усилия зажима через клин
- цементированный корпус - гарантия высокой точности и долгой службы
- 2-х кулачковая версия для диаметров 130 - 315 мм
- 3-х кулачковая версия для всех диаметров
- 4-х кулачковая версия для диаметров от 165 мм

Стандартный набор

2-х, 3-х или 4-х кулачковый патрон
1 компл. сухарей с болтами
1 компл. мягких накладных кулачков
крепежные болты
шприц для смазки

Пример заказа

2-х кулачковый патрон ВН-М 210/А6
или
3-х кулачковый патрон ВН-М 250/А8

Диаграммы действующего усилия зажима

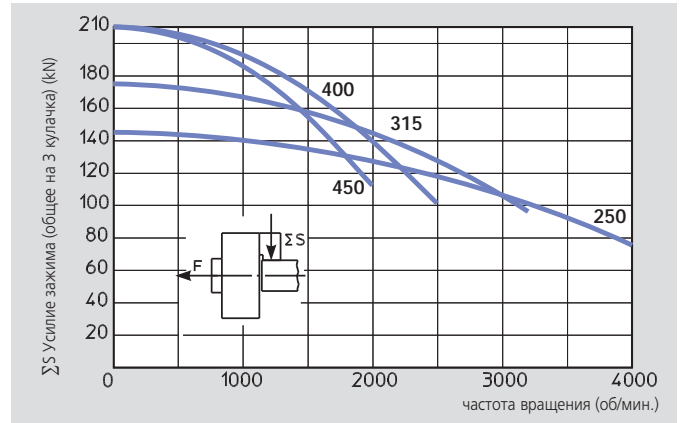
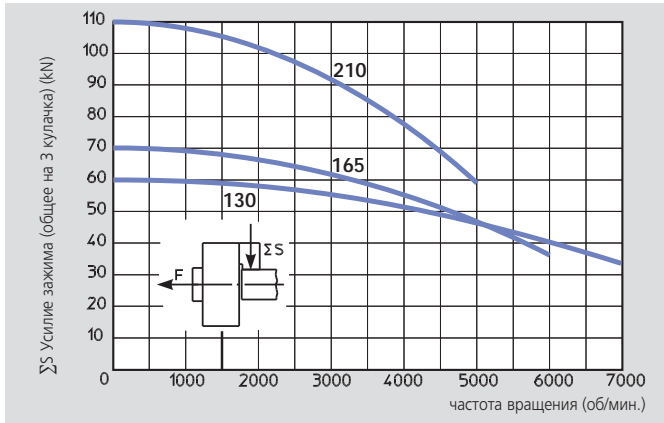

Данные на диаграмме относятся к новому 3-х кулачковому патрону, установленному по сервисной инструкции с применением SMW-AUTOBLOK смазки K05. Статическое и динамическое усилие зажима измерялось на стандартных мягких накладных кулачках, не выступающих за диаметр патрона.

⚠ безопасность/риск повреждения

При использовании более высоких/тяжелых кулачков и/или зажиме на больших диаметрах - уменьшить тяговое усилие/скорость вращения соответственно.

Технические данные

SMW-AUTOBLOK тип		ВН-М 130		ВН-М 165			ВН-М 210			ВН-М 250			ВН-М 315			ВН-М 400		ВН-М 450	
количество кулачков		2	3	2	3	4	2	3	4	2	3	4	2	3	4	3	4	3	4
проходное отверстие	mm	32		46			52			66			95			118		118	
радиальный ход кулачка	mm	3.2		3.2			4			5			5			6.5		6.5	
осевой ход клина	mm	15		15			19			24			24			31		31	
макс. тяговое усилие	kN	15	22	17	25	25	25	38	38	34	50	50	40	60	60	70	70	70	70
макс. усилие зажима	kN	42	60	48	70	70	72	110	110	98	145	145	115	175	175	210	210	210	210
макс. частота вращения	об/мин	7000	7000	6000	6000	5000	5000	5000	4300	4000	4000	3400	3200	3200	2700	2500	2000	2000	1700
масса (без накл. кулачков)	kg	5		9.5			19			30			46			86		135	
момент инерции	kg·m ²	0.012		0.036			0.12			0.27			0.62			2		3.5	
приводной цилиндр		SIN-S85/100 VNK 70-37		SIN-S100 VNK 102-46			SIN-S100/125 VNK 130-52			SIN-S125/150 VNK 150-67			SIN-S125/150 VNK 225-95			SIN-S150/175 VNK 320-127		SIN-S150/175 VNK 320-127	



стр. 256

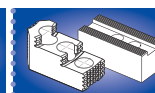

стр. 258

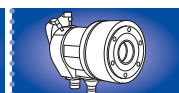

стр. 177

Прецизионные механизированные патроны

Ø 130 - 450 мм

■ БОЛЬШОЕ ПРОХОДНОЕ ОТВЕРСТИЕ

■ 2, 3 и 4 кулачка

ВН-М

МЕТРИЧЕСКОЕ
зубчатое соединение

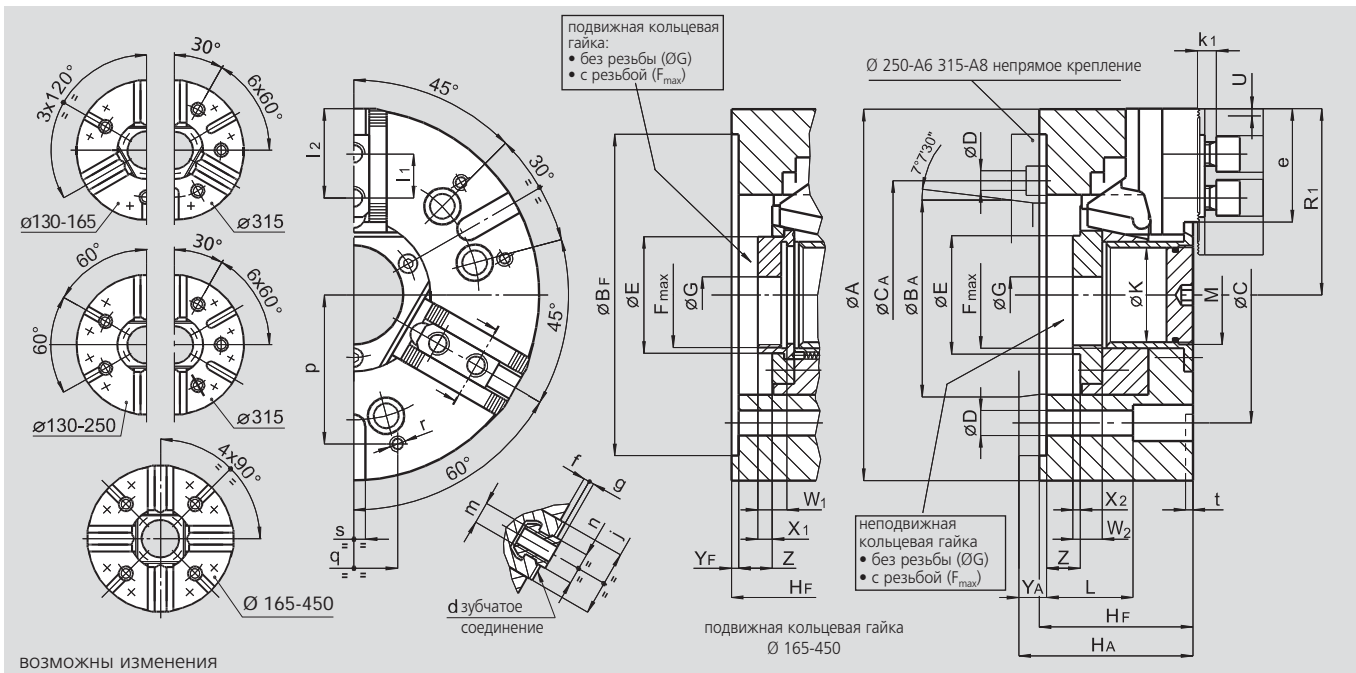

ВОЗМОЖНЫ ИЗМЕНЕНИЯ

SMW-AUTOBLOK тип		ВН-М 130		ВН-М 165		ВН-М 210		ВН-М 250			ВН-М 315			ВН-М 400		ВН-М 450																			
тип крепления		Z115	A4	Z140	A5	Z170	A6	Z220	A6	A8	Z300	A8	A11	Z300	A11	Z300	A11																		
A	mm	130		165		210		254			315			390		450																			
BF/BA H6	mm	115	63.513	140	82.563	170	106.375	220	106.375	139.719	300	139.719	196.869	300	196.869	300	196.869																		
C	mm	82.6		104.8		133.4		171.4	-	171.4	235	-	235	235		235																			
CA	mm	-	-	-	-	-	-	-	133.4	-	-	171.4	-	-	-	-	-																		
D	mm	11.5		11.5		13.5		13.5			17	17	21	21		21																			
E	mm	43.5		(*)		67		81			111			143		143																			
Fmax	mm	M38 x 1.5		(**)		M60 x 2		M75 x 2			M100 x 2			M130 x 2		M130 x 2																			
G	mm	16		20		20		25			25			70		70																			
Hf/HA	mm	67	75	77	87	92	104	105	124	119	111	136	127	128	143	128	143																		
K	mm	32		46		52		66			95			118		118																			
L	mm	51		61		66		59			33			101		101																			
M	mm	M35 x 1.5		M48 x 1.5		M54 x 1.5		M68 x 2			M98 x 2			M120 x 2		M120 x 2																			
патрон открыт	R1	mm		66.5		84.5		105.5			127.5			158			195		225																
ход кулачка	U	mm		3.2		3.2		4			5			6.5			6.5																		
	W1/W2	mm		-14		18/16		20/18			33/40			33/35			33/35																		
	X1/X2	mm		-6		11/5		11/5			24/24			19/17			19/17																		
	Yf/YA	mm		5		13		5		15		5		17		5		24		19		5		30		21		6		21		6		21	
max./min.	Z	mm		15/0		15/0		19/0			24/0			24/0			31/0		31/0																
зубчатое соед.	d	mm		1.5 x 60°		1.5 x 60°		1.5 x 60°			1.5 x 60°			1.5 x 60°			1.5 x 60°		1.5 x 60°																
	e	mm		39		49.5		66			77.5			93			116.5		146.5																
	f	mm		2		3		3			4			4			5		5																
	g	mm		2.5		2.5		2.5			3.5			3.5			3.5		3.5																
	j	mm		30		33		38			45			45			62		62																
	k1	mm		10		10		11			12			12			14		14																
	l1	mm		16		20		25			30			30			34		34																
max./min.	l2	mm		32/23		41/24		56/33			62/43			78/43			90/49		120/49																
	m	mm		M8		M10		M12			M12			M16			M20		M20																
	n h8	mm		12		12		14			16			21			22		22																
	p	mm		52		65		80			102			100			150		150																
	q	mm		30		36		45			60			60			80		80																
	r	mm		M6		M8		M8			M10			M10			M12		M12																
	s H12	mm		12		16		16			16			20			20		20																
	t	mm		5		5		5			5			5			5		5																

(*) E неподвижная кольцевая гайка Ø 60

E подвижная кольцевая гайка Ø 56

(**) Fmax неподвижная кольцевая гайка M55 x 2

Fmax подвижная кольцевая гайка M50 x 1.5